

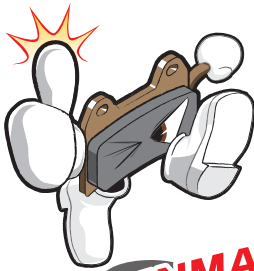

**sbs**<sup>®</sup>

GO AHEAD



from DENMARK  
世界シェア  
No.1



SBS ブレーキパッド

人気車種のシンターメタル材が  
追加ラインナップ!  
sbs ブレーキパッドは  
コントロール性能と  
耐摩耗性の高さ!  
豊富なラインナップ!

ストリート



**E・HF**

セラミック材

**CT**

カーボン材

ストリート  
EX



**HS・LS・MS**

シンターメタル材

**SP**

エポシンターメタル材

ダート・  
スポーツ



**SI**

シンターメタル材

**RST**

シンターメタル材

スポーツ・  
レーシング



**RSI**

シンターメタル材

**RQ**

カーボン材

レーシング



**DC**

デュアルカーボン材

**DS-1/2**

デュアルシンターメタル材



The Better Brakes Leafs  
E・HF・CT・HS・LS・MS・SI・RQ

sbs はより環境に優しく、性能を向上させたグリーンパッドへ。

制動時に発生するブレーキダストをクリーンに。より環境に配慮したブレーキパッドに随時移行中。

常に更新。新製品や新車の適合情報をいち早くお知らせ!

メーカー・車種検索、車種名ワード検索、パッドNO. 検索等、愛車の適合ブレーキパッドの確認にアプローチしやすい検索エンジンです。

SBS ブレーキパッド  
検索エンジン





# New items information

## 2024 vol.11-1



GO AHEAD



SBS ブレーキパッド

### 過酷な状況でも安定したパフォーマンスを発揮!

● スパイダーグラフ表示 ●

A: 冷間時初期制動 B: 高温時初期制動  
 C: 耐フェード性 D: ウェット性能  
 E: ドライ性能 F: ウェット耐摩耗性  
 G: ドライ耐摩耗性

● NRS フックとは ●

ライニング材とバックプレートの結合面にフック状のマトリックス (NRS フック) 採用により接着剤不要の結合を可能にし剥離や鳴きを防ぐ sbs の業界唯一の技術です。

近年のロードモデル標準パッド! ストリート走行とスポーツ走行を両立!

### SBS ブレーキパッド 797HS

ストリートレベルでの性能比較です。

シンターメタル材 NRSフック採用



適合  
 ● 下記の車両のフロントに適合  
**HONDA**  
 エイブ 50 typeD (AC18 全車種)、グロム (JC61/JC75/JC92 全車種)、  
 モンキー125/ABS (JB02/JB03/JB05 全車種)、ダックス125 (JB04 全車種)、CT125・ハンターカブ (JA55/65 全車種)、  
 XL750 トランザルブ (RD16 全車種) ※注1 等

※注1, XL750 トランザルブ (RD16)はフロント右側のみ適合 左側は 859HS (下記参照) になります。

備考  
 フロント用  ストリート

797HS 777-0797020 ￥4,840 ￥4,400 4 990852 127603

### SBS ブレーキパッド 859HS

ストリートレベルでの性能比較です。

シンターメタル材 NRSフック採用



適合  
 ● 下記の車両のフロントに適合  
**HONDA**  
 クロスカブ110 (JA60 全車種)、スーパーカブ110-プロ (JA61 全車種)、  
 PCX HYBRID (JF84 全車種)、PCX (JK05 全車種)、PCX E:HEV (JK06 全車種)、  
 PCX150ABS (KF30 全車種)、PCX160 (KF47 全車種)、ADV150 (KF38 全車種)、  
 ADV160 (KF54 全車種)、CRF250L/SP/M (MD38 全車種)、CRF250L/  
 typeLD/M/RALLY (MD44 全車種)、CRF250L/RALLY (MD47 全車種)、  
 XL750 トランザルブ (RD16 全車種) ※注1 等

※注1, XL750 トランザルブ (RD16)はフロント左側のみ適合 右側は 797HS (上記参照) になります。

備考  
 フロント用  ストリート

859HS 777-0859020 ￥4,840 ￥4,400 4 990852 127610

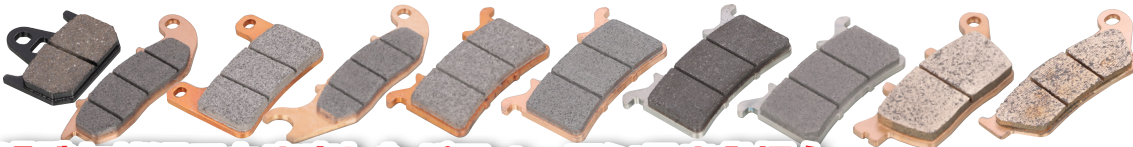

SBS ブレーキパッド

**過酷な状況でも安定したパフォーマンスを発揮!**

**SBS ブレーキパッド 985 シリーズ**

訂正とお詫び

2024sbs BRAKE PAD 適合リスト(P172)で掲載していました CBR1000RR-R(SC82)のパッド適合を 947 シリーズとしていましたが、今回ラインナップします 985 シリーズに変更となります。

適合  
●下記の車両のフロントに適合  
**HONDA**  
'20-'24 CBR1000RR-R スタンダ-モデル(SC82 全車種)

985 シリーズ

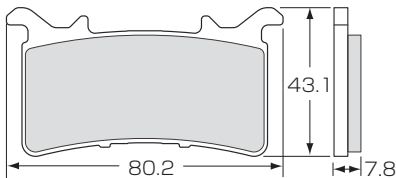

近年のロードモデル標準パッド! ストリート走行とスポーツ走行を両立!



シンターメタル材

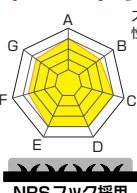

ストリートレベルでの性能比較です。

備考  
○フロント用 ○ストリート

**985HS 777-0985020 ￥5,280 ￥4,800** 4 990852 127542

耐久ロードレース用に開発。制動性能の全てを向上させ、更には高寿命を実現。



デュアルカーボン材

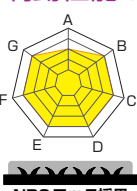

国際サーキットレベルでの性能比較です。

備考  
○フロント用 ○レーシング

※一般公道使用不可

**985DC 777-0985081 ￥7,480 ￥6,800** 4 990852 127559

新シンター素材の採用! タッチ、フェードの抑制、耐摩耗性、性能持続性など全てにおいて性能を向上させた新世代レーシングパッド。



デュアルシンターメタル材

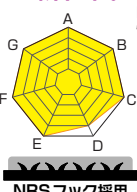

国際サーキットレベルでの性能比較です。

備考  
○フロント用 ○レーシング

※一般公道使用不可

**985DS-1 777-0985091 ￥17,600 ￥16,000** 4 990852 127566

スプリントロードレース用に開発。すぐれた初期制動の食いつきと高温時の安定性を誇る。



シンターメタル材

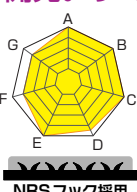

ショートサーキットレベルでの性能比較です。

備考  
○フロント用 ○スポーツ・レーシング

**985RST 777-0985098 ￥6,490 ￥5,900** 4 990852 127573

**SBS ブレーキパッド 1003LS**

近年のロードモデル標準パッド! ストリート走行とスポーツ走行を両立!

1003 シリーズ

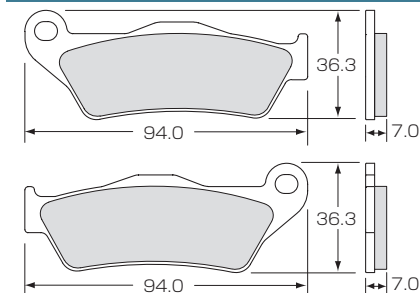

適合  
●下記の車両のリアに適合  
**DUCATI**  
'22-'23 937 ムルチストラダ V2/S  
'17-'22 950 ムルチストラダ /S  
'21-'23 1158 ムルチストラダ V4/S  
'16-'18 1200 ムルチストラダエンデューロ  
'19-'21 1260 ムルチストラダエンデューロ



訂正とお詫び

2024 sbs BRAKE PAD 適合リスト(P139)で 671 シリーズで掲載していました DUCATI ムルチストラダシリーズ ('22~'23) 937 ムルチストラダ V2/S や、1158 ムルチストラダ V4/S 等のパッド適合を 671 シリーズとしていましたが、今回ラインナップします 1003 シリーズと 671 シリーズに分類されます。

備考  
○リア用 ○ストリート

**1003LS 777-1003030 ￥6,050 ￥5,500** 4 990852 127597



シンターメタル材



ストリートレベルでの性能比較です。



# New items information

## 2024 vol.11-3



SBSブレーキパッド

### SBS ブレーキパッド 659HF

扱いやすさと制動力、そして耐摩耗性を両立！

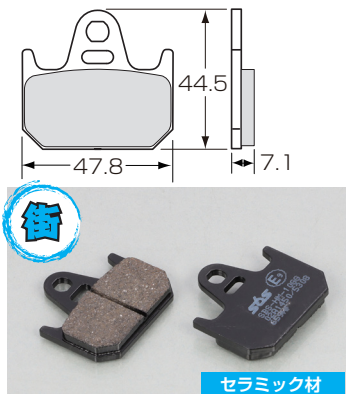

ストリートレベルでの性能比較です。

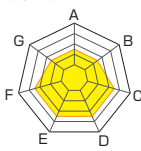

NRSフック採用



**適合**  
●下記の車両のリアに適合  
**YAMAHA**  
TZ125 ('97-'00)、TZ250 ('90-'05)

**備考**  
○リア用 ○ストリート

659HF 777-0659000 ￥4,840 ￥4,400 4 990852 120901

### SBS ブレーキパッド 806RST

スプリントロードレース用に開発！すぐれた初期制動の食いつきと高温時の安定性を誇る。

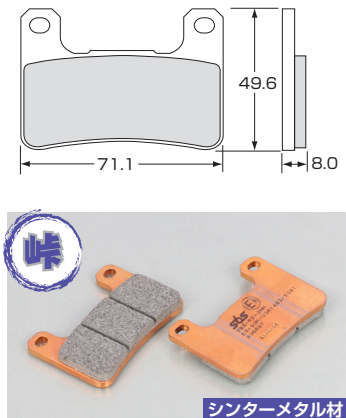

ショートサーキットレベルでの性能比較です。

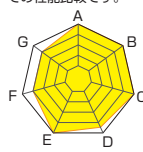

NRSフック採用



**適合**  
●下記の車両のフロントに適合  
**SUZUKI**  
'04-'09 GSX-R600、'04-'09 GSX-R750、'04- GSX-R1000、'14-'19 V-STROM1000/XT ABS、'20-'23 V-STROM1050/XT/DE ABS 等  
**KAWASAKI**  
'21-'24 NINJA ZX-25R/SE、'24 NINJA ZX-4R/SE、'24 NINJA ZX-4RR、'18-'24 Z900RS/CAFE、'08-'15 NINJA ZX-10R (ABS) '18-'24 NINJA H2 SX/SX SE、'10-'22 Z1000 (ABS) 等

**備考**  
○フロント用 ○スポーツ・レーシング

806RST 777-0806098 ￥6,380 ￥5,800 4 990852 127535

### SBS ブレーキパッド 991LS

近年のロードモデル標準パッド！ストリート走行とスポーツ走行を両立！

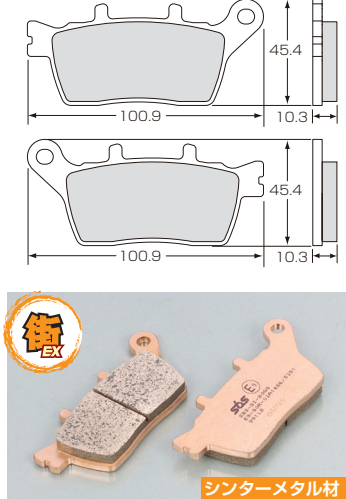

ストリートレベルでの性能比較です。

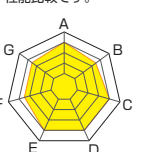

**適合**  
●下記の車両のリアに適合  
**YAMAHA**  
'19- ナイケン/GT (RN58J/RN84J)、'23- トレーサー 9GT (RN70J)

**備考**  
○リア用 ○ストリート

991LS 777-0991030 ￥6,050 ￥5,500 4 990852 127580

表記価格は ￥0,000 が税込価格 (10%) ￥0,000 が本体価格です。商品は予告なく変更する場合があります。予めご了承下さい。

※掲載内容は 2024 年 08 月現在のもので、最新のデータに関してはキタコのHPをご覧ください。